

PSI SINEWAVE INVERTER ACCESSORY



Remote Switchbox PSI-series

Model No.

RSB-2

Owners Manual, Bedienungsanleitung, Gebruiksaanwijzing,
Mode D'Emploi, Manual del propietario

Please read this manual before operating your RSB-2

The PSI series inverter can be equipped optional with the RSB-2 and 50 cm 8 pin UTP cable.

The inverter can be switched on/off by switching the remote switch ON/OFF.
The Green LED on the inverter will show that the PSI inverter is on.

When using the remote control, ensure that the ON/OFF switch on the inverter is in OFF position.

Bedienungsanleitung

Der Wechselrichter der PSI-Serie kann optional mit dem RSB-2 und einem 50 cm langen 8-Pin-UTP-Kabel ausgestattet werden.

Der Wechselrichter kann durch Ein-/Ausschalten des Fernschalters ein-/ausgeschaltet werden.
Die grüne LED am Wechselrichter zeigt an, dass der PSI-Wechselrichter eingeschaltet ist.

Stellen Sie bei Verwendung der Fernbedienung sicher, dass der EIN/AUS-Schalter am Wechselrichter auf AUS steht.

Gebruiksaanwijzing

De omvormer uit de PSI-serie kan optioneel worden uitgerust met de RSB-2 en 50 cm 8-pins UTP-kabel.

De omvormer kan worden in-/uitgeschakeld door de afstandsschakelaar AAN/UIT te zetten.
De groene LED op de omvormer geeft aan dat de PSI-omvormer aan staat.

Zorg er bij gebruik van de afstandsbediening voor dat de AAN/UIT-schakelaar op de omvormer in de UIT-stand staat.

La convertisseur de la série PSI peut en option être équipé du RSB-2 avec câble UTP 50 cm à 8 broches.

La convertisseur peut être allumé/éteint en allumant/éteignant l'interrupteur à distance.
La DEL verte sur la convertisseur indiquera que la convertisseur PSI est allumé.

Lorsque vous utilisez la télécommande, assurez-vous que l'interrupteur ON/OFF de la convertisseur est en position OFF.

Manual del propietario

El inversor de la serie PSI puede equiparse opcionalmente con el RSB-2 y cable UTP de 50 cm y 8 pines.

El inversor se puede encender/apagar encendiendo/apagando el interruptor remoto.
El LED verde en el inversor mostrará que el inversor PSI está encendido.

Cuando utilice el control remoto, asegúrese de que el interruptor de ENCENDIDO/APAGADO del inversor esté en la posición APAGADO.

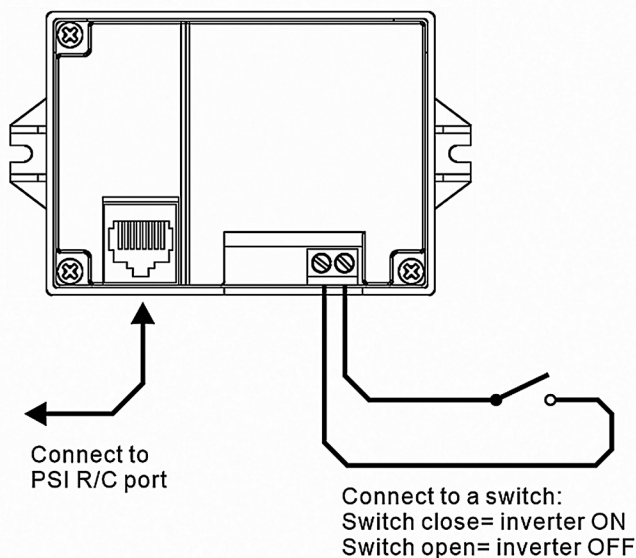

When using the remote control, ensure that the ON/OFF switch on the inverter is in OFF position

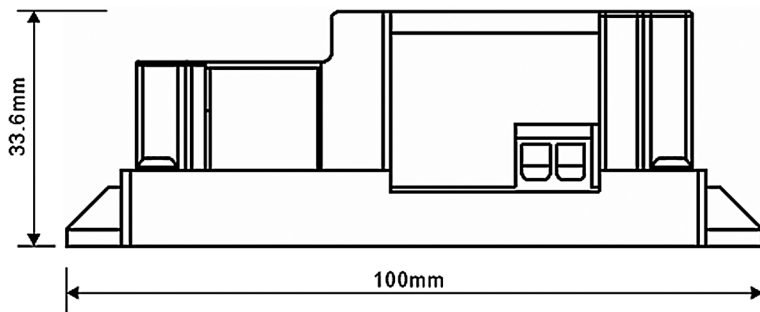
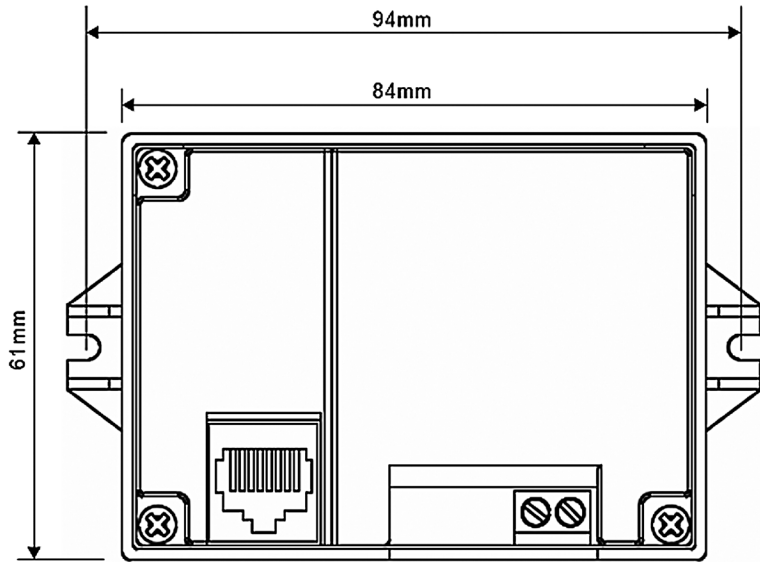



www.samlex.com
www.samlex-solar.com